

BONECO
healthy air

TRADITION SINCE 1956
 A SWISS COMPANY
TRADITION DEPUIS 1956
UNE ENTREPRISE SUISSE

U330 MANUAL



READ AND SAVE THESE INSTRUCTIONS

Instructions for use	3
Instructions d'utilisation	14
Instrucciones de uso	25

INSTRUCTIONS FOR USE

BONECO U330

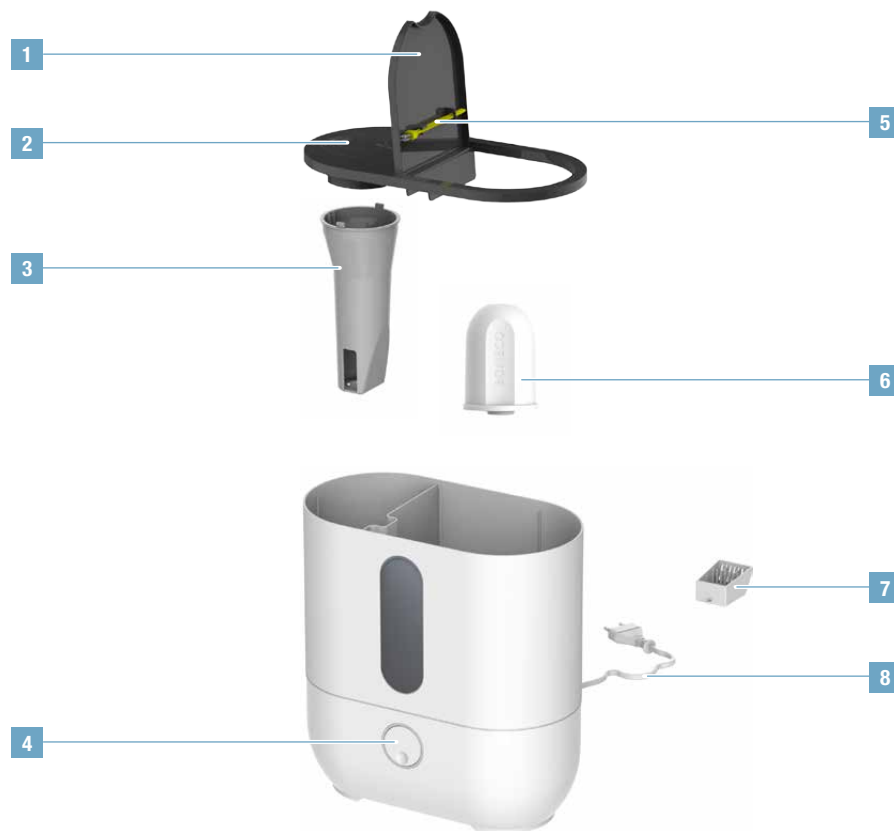
en OVERVIEW AND PART NAMES

- 1 Cover
- 2 Nozzle
- 3 Flue
- 4 Main switch / controller
- 5 Cleaning brush
- 6 A250 AQUA PRO
- 7 Fragrance container
- 8 Power supply

TABLE OF CONTENTS

Introduction	6
Introduction	6
A250 AQUA PRO	6
Items included	6
Start-up	7
Preparation of the A250 AQUA PRO	8
A250 AQUA PRO preparation	8
On water hardness	8
Determining water hardness	8
The right location	9
The right location	9
Functions and indicators	9
Water level	9
Fragrance container	9
Notes on care	10
Care instructions	10
Cleaning agent	10
Cleaning and descaling	11
Descaling	11
Removing mineral deposits	12
Technical data	13

INTRODUCTION

INTRODUCTION

Congratulations on your purchase of the BONECO U330. This high-performance humidifier keeps the humidity at a comfortable level at all times. No longer will you have to contend with itchy eyes, dry skin and dry mucous membranes. This helps make you and your family less susceptible to colds and other infectious diseases.

Thanks to its fully automated operation, you don't have to spend any more time thinking about the ideal level of humidity. The BONECO U330 switches itself off automatically as soon as the optimal value is attained.

You will not want to give up your newly gained comfort.

A250 AQUA PRO

Please refer to the enclosed manual for putting the A250 AQUA PRO into operation.

ITEMS INCLUDED

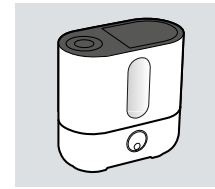

BONECO U330

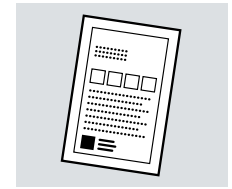

"A7417 EZCa" cleaning and descaling powder

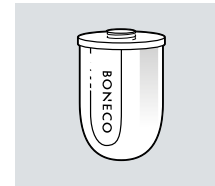

A250 AQUA PRO

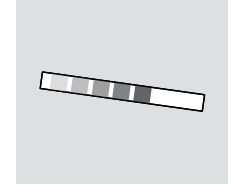

Water hardness test strips

START-UP



PREPARATION OF THE A250 AQUA PRO

A250 AQUA PRO PREPARATION

1. Remove the packaging of the BONECO A250 AQUA PRO.



2. Rinse the A250 AQUA PRO for 2 minutes under cold running water.



3. Screw the A250 AQUA PRO to the BONECO U330.

ON WATER HARDNESS

The BONECO U330 is supplied with an A250 AQUA PRO. The granulate contained in it filters the lime out of the tap water so that it is not released into the room air. Hard tap water accelerates saturation of the granulate so that the A250 AQUA PRO must be replaced earlier.

DETERMINING WATER HARDNESS

1. Dip the enclosed test strip into a glass of cold tap water for 1 second.



2. Read the water hardness after one minute.

3. Refer to the table to determine the duration of effect of the A250 AQUA PRO:

■ ■ ■ ■ ■	= 6 months
■ ■ ■ ■ ■	= 6 months
■ ■ ■ ■ ■	= 5 months
■ ■ ■ ■ ■	= 4 months
■ ■ ■ ■ ■	= 3 months
■ ■ ■ ■ ■	= 2 months

Dispose of the saturated A250 AQUA PRO with your regular household waste.

The A250 AQUA PRO should not be used longer than specified. White dust around the appliance is a sure indication that the A250 AQUA PRO has run its course. You can obtain replacements from your BONECO specialist dealer or our online store at www.shop.boneco.us

THE RIGHT LOCATION

THE RIGHT LOCATION

The BONECO U330 releases more than half a liter of water into the air per hour. This makes it important to set up the appliance in the right location.

 Do not place the BONECO U330 directly on the floor, since the moisture from the mist can damage floor surfaces such as parquet or delicate carpeting.

- Make sure that the appliance stands about 1 ft (30 cm) away from the closest wall.
- The unit should be placed in an elevated position, e.g. on a table, chest of drawers, etc.
- Do not direct the mist toward the wall, plants, furniture or other objects in order to prevent water condensation from damaging them. Maintain a distance of at least 20 inches (50 cm).

FUNCTIONS AND INDICATORS

WATER LEVEL

The LED lighting on the switch indicates the operating status and water level.



- **Blue (lights up):** The appliance is switched on and in operation. A sufficient amount of water is in the tank.
- **Red (blinking):** The appliance is switched on, but the water tank is empty. Switch off the appliance or refill the tank with fresh water.
- **Blue (fading):** The ideal humidity of ~60 percent is reached. The unit continues to work automatically until this value is achieved.
- **No display:** The appliance is switched off or disconnected from the power outlet.

FRAGRANCE CONTAINER

Commercially available fragrances can be inserted into the fragrance container on the rear side.

1. Press down on the fragrance container to unlock the drawer.



2. Sprinkle the cotton insert in the drawer with the fragrance of your choice.

 Never add the fragrance directly to the water tank; doing so will damage the BONECO U330 and void the warranty!

NOTES ON CARE

CARE INSTRUCTIONS

With increasing time and use, the performance of the A250 AQUA PRO decreases. The inside of the BONECO U330 becomes coated with limescale. Stagnant water can also impair cleanliness and lead to unpleasant odors.

This means regular maintenance and cleaning is necessary to ensure clean and unimpaired operation.



Always unplug the unit from the power outlet before cleaning. Failure to do so can result in electric shock and pose the risk of severe or fatal injury!

CLEANING AGENT

Clean the housing of the BONECO U330 with a soft cloth. Use warm tap water with a small amount of dishwashing detergent.

Interval*	Task
Daily	Check the water level; add water if necessary
After 1 week without operation	Empty and clean the BONECO U330
Every 2 weeks	Clean and descale the water tank
Every 2 to 6 months	Replacing the A250 AQUA PRO

* Effective time intervals vary depending on air and water quality and the length of operation. For this reason, the information here should be viewed as a recommendation.

CLEANING AND DESCALING

DESCALING

If stubborn limescale deposits form at the bottom of the BONECO U330, the appliance must also be descaled in addition to the cleaning. For this process, use the provided "EZCal" descaling agent. You can get replacement parts at your BONECO specialist dealer or at the online store under shop.boneco.us

1. Disconnect the BONECO U330 from the power outlet.

 The unit must always be unplugged from the power outlet before draining it. Failure to do so can result in electric shock and pose the risk of severe or fatal injury!

2. Empty the water tank.



3.  Tip the long side of the BONECO U330 towards the sink (with the viewing window facing down). This prevents water from getting into the air outlet and damaging the unit.

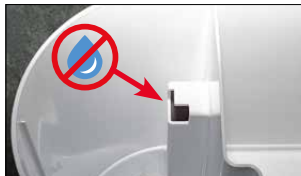

3. Remove the A250 AQUA PRO.
4. Mix 1 bag of EZCal with 32 oz. (0.5 liters) of water and pour the mixture into the water tank, one half to the left and right each.



5. Wait a few hours to allow the EZCal mixture to take effect.
6. Clean the BONECO U330 with a dish brush.



7. Rinse the inside of the water tank with fresh tap water.
8. Reinsert the A250 AQUA PRO.

CLEANING AND DESCALING

REMOVING MINERAL DEPOSITS

Mineral deposits on the membrane can be removed using the yellow cleaning brush attached to the cover of the BONECO U330.



⚠ Never clean the membrane using sharp objects or aggressive cleaning agents; doing so can damage the BONECO U330 and voids the warranty!

TECHNICAL DATA

Mains voltage	120 V / 60 Hz
Power consumption	115 W
Humidity output	3.17 gal / 24h (500 g/h)
For rooms up to	650 sqft / (60 m ²)
Water capacity	1.30 gallons (5.0 Liter)
Dimensions L×W×H	12.12×6.49×12.79 in / (308×165×325 mm)
Weight (empty)	6 lbs / (2.74 kg)
Operating noise level	< 45 dB (A)

INSTRUCTIONS D'UTILISATION BONECO U330

VUE D'ENSEMBLE ET NOM DES PIÈCES

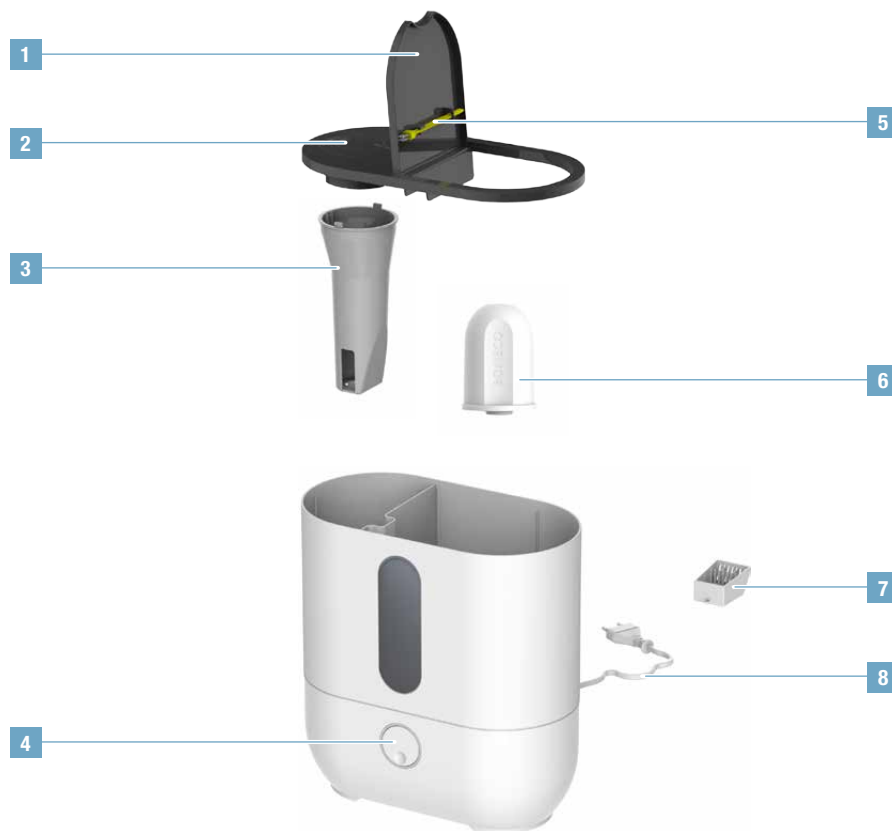

- 1 Couverture
- 2 Buse
- 3 Conduit
- 4 Interrupteur principal/
régulateur
- 5 Brosse
- 6 A250 AQUA PRO
- 7 Récipient pour
substances odorantes
- 8 Alimentation électrique

SOMMAIRE

Introduction	17
Introduction	17
A250 AQUA PRO	17
Éléments inclus	17
Mise en marche	18
Préparation de l'A250 AQUA PRO	19
Préparatifs concernant l'A250 AQUA PRO	19
Informations concernant la dureté de l'eau	19
Mesure de la dureté de l'eau	19
Le bon endroit	20
Le bon endroit	20
Fonctions et indicateurs	20
Niveau de l'eau	20
Réceptacle pour parfum	20
Remarques sur l'entretien	21
Consignes d'entretien	21
Produit de nettoyage	21
Nettoyage et détartrage	22
Détartrage	22
Élimination des dépôts minéraux	23
Caractéristiques techniques	24

INTRODUCTION

INTRODUCTION

Félicitations pour votre achat du BONECO U330. Cet humidificateur d'air très performant maintient constamment l'humidité à un niveau agréable. Vous n'aurez plus à subir picotements dans les yeux, peau et muqueuses sèches. Vous et votre famille serez ainsi moins vulnérables aux rhumes et aux autres maladies infectieuses.

Grâce au fonctionnement entièrement automatique, vous n'avez plus de soucis à vous faire quant à l'humidité optimale de l'air. Le BONECO U330 s'éteint automatiquement dès que la valeur optimale est atteinte.

Vous ne pourrez plus vous passer de ce nouveau confort.

A250 AQUA PRO

Consultez le manuel fourni pour mettre en service l'A250 AQUA PRO.

ÉLÉMENTS INCLUS

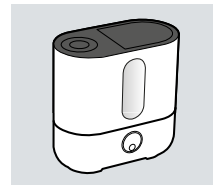

BONECO U330

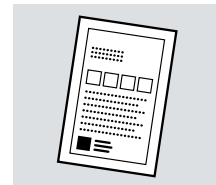

Poudre de nettoyage et détartrage «A7417 EZCal»

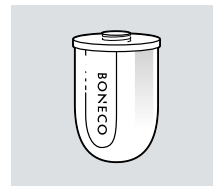

A250 AQUA PRO

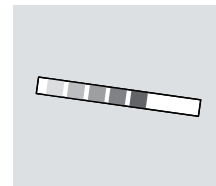

Bandes de test de la dureté de l'eau

MISE EN MARCHÉ



1

Remplissez le réservoir avec de l'eau du robinet froide.



2

Avertissement : Ne dépassez pas le niveau maximal de remplissage.



3

Branchez le BONECO U330 sur une prise électrique.



4

Utilisez le bouton de commande pour allumer le BONECO U330.



5

Définissez l'intensité du brouillard que vous souhaitez atteindre.

PRÉPARATION DE L'A250 AQUA PRO

PRÉPARATIFS CONCERNANT L'A250 AQUA PRO

1. Enlevez l'emballage de BONECO A250 AQUA PRO.
2. Mouillez l'A250 AQUA PRO en laissant couler dessus



l'eau froide du robinet pendant 2 minutes.

3. Vissez l'A250 AQUA PRO au BONECO U330.



INFORMATIONS CONCERNANT LA DURETÉ DE L'EAU

Le BONECO U330 est livré avec l'A250 AQUA PRO. Les granulés qu'elle contient filtrent le calcaire présent dans l'eau du robinet, afin qu'il ne soit pas diffusé dans l'air ambiant. Quand l'eau du robinet est dure, la saturation des granulés est plus rapide, de sorte qu'il faut remplacer l'A250 AQUA PRO plus tôt.

MESURE DE LA DURETÉ DE L'EAU

1. Tenez la bande de test fournie pendant 1 seconde dans un verre rempli d'eau froide du robinet.



2. Après une minute, lisez la dureté de l'eau.

3. Consultez le tableau pour connaître la durée d'action de l'A250 AQUA PRO :

■ ■ ■ ■ ■	= 6 months
■ ■ ■ ■ ■	= 6 months
■ ■ ■ ■ ■	= 5 months
■ ■ ■ ■ ■	= 4 months
■ ■ ■ ■ ■	= 3 months
■ ■ ■ ■ ■	= 2 months

Jetez l'A250 AQUA PRO saturée avec les déchets ordinaires.

L'A250 AQUA PRO ne devrait pas être utilisée au-delà de la durée indiquée. Un dépôt blanc tout autour de l'appareil est un signe sûr que la cartouche est usagée. Vous trouverez une pièce de rechange auprès de votre revendeur spécialisé BONECO ou dans notre boutique en ligne à l'adresse www.shop.boneco.us

LE BON ENDROIT

LE BON ENDROIT

Le BONECO U330 diffuse plus d'un demi-litre d'eau par heure dans l'air. C'est pourquoi il est important de placer l'appareil au bon endroit.

 Ne placez pas le BONECO U330 directement par terre, car l'humidité produite par le brouillard peut endommager les sols comme le parquet ou les moquettes fragiles.

- Assurez-vous que l'appareil se trouve à environ 30 centimètres (un pied) du mur le plus proche.
- L'appareil doit être posé en hauteur, par exemple sur une table, une commode, etc.
- N'orientez pas le brouillard en direction d'un mur, de plantes, de meubles ou d'autres objets, afin d'éviter les dommages dus à l'eau de condensation. Maintenez une distance d'au moins 50 cm (20 po).

FONCTIONS ET INDICATEURS

NIVEAU DE L'EAU

Le voyant DEL sur l'interrupteur indique l'état de fonctionnement et le niveau de l'eau.



- **Bleu (est allumé)** : L'appareil est allumé et est en service. Une quantité suffisante d'eau se trouve dans le réservoir.
- **Rouge (clignote)** : L'appareil est allumé et est en service, mais le réservoir d'eau est vide. Éteignez l'appareil ou remplissez le réservoir avec de l'eau fraîche.
- **Bleu (pulsant)** : L'humidité idéale de l'air de ~60 % est atteinte. L'appareil continue de fonctionner automatiquement tant que cette valeur n'est pas atteinte.
- **Aucun affichage** : L'appareil est éteint ou n'est pas branché sur la prise murale.

RÉCIPIENT POUR PARFUM

Vous pouvez remplir le récipient situé à l'arrière avec les parfums disponibles dans le commerce.

1. Appuyez sur le récipient pour parfum afin de débloquent le compartiment.



2. Aspergez de parfum l'ouate de coton qui se trouve dans le compartiment.

 N'ajoutez pas directement le parfum dans le réservoir d'eau ; cela endommagerait le BONECO U330 et annulerait la garantie !

REMARQUES SUR L'ENTRETIEN

CONSIGNES D'ENTRETIEN

Au fil du temps et des utilisations, la performance de l'A250 AQUA PRO diminue. L'intérieur du BONECO U330 est recouvert de tartre. L'eau stagnante peut en outre nuire à la propreté et entraîner la formation d'odeurs désagréables.

L'entretien et le nettoyage réguliers sont donc indispensables pour un fonctionnement hygiénique et sans problèmes.



Avant tout nettoyage, veillez à débrancher l'appareil de la prise de courant. Si vous ne le faites pas, un choc électrique pourrait se produire et présenter des risques de blessures graves voire mortelles !

PRODUIT DE NETTOYAGE

Nettoyez le boîtier du BONECO U330 avec un chiffon doux. Utilisez de l'eau tiède du robinet avec une petite quantité de détergent pour lave-vaisselle.

Intervalle*	Activité
Quotidiennement	Contrôlez le niveau d'eau ; ajoutez éventuellement de l'eau
À partir de 1 semaine sans utilisation	Videz et nettoyez le BONECO U330
Toutes les 2 semaines	Nettoyez et détartrez le réservoir d'eau
Tous les 2 à 6 mois	Remplacez l'A250 AQUA PRO

* Les intervalles de temps réels varient en fonction de la qualité de l'air et de l'eau, ainsi que de la durée d'utilisation. Par conséquent, les renseignements indiqués ici sont fournis à titre de recommandation.

NETTOYAGE ET DÉTARTRAGE

DÉTARTRAGE

Si un dépôt de tartre persistant se forme au fond du BONECO U330, détartrez l'appareil en complément du nettoyage. Pour ce faire, utilisez le produit de détartage «EZCal». Vous pouvez obtenir des pièces de rechange auprès de votre revendeur spécialisé BONECO ou sur la boutique en ligne à l'adresse shop.boneco.us

1. Débranchez le BONECO U330 de la prise murale.

 Avant de vider l'appareil, débranchez-le de la prise de courant. Si vous ne le faites pas, un choc électrique pourrait se produire et présenter des risques de blessures graves voire mortelles !

2. Videz le réservoir d'eau.



 Pointez la partie longitudinale du BONECO U330 vers l'évier (avec l'ouverture d'observation tournée vers le bas). Cela empêche l'eau de rentrer dans la sortie d'air et d'endommager l'appareil.



3. Retirez l'A250 AQUA PRO.
4. Mélangez un sachet de EZCal avec un litre (un quart de gallon) d'eau chaude et versez le mélange dans le réservoir d'eau.



5. Attendez quelques heures pour laisser le mélange EZCal agir.
6. Nettoyez le BONECO U330 avec une brosse à vaisselle.



7. Rincez l'intérieur du réservoir d'eau avec de l'eau fraîche du robinet.
8. Réinsérez l'A250 AQUA PRO.

NETTOYAGE ET DÉTARTRAGE

ÉLIMINATION DES DÉPÔTS MINÉRAUX

Vous pouvez retirer les dépôts minéraux sur la membrane à l'aide de la brosse de nettoyage fixée sur le couvercle du BONECO U330.



⚠ Pour le nettoyage de la membrane, n'utilisez en aucun cas d'objets pointus ni de produits de nettoyage agressifs ; cela pourrait endommager le BONECO U330 et annuler la garantie !

CARACTÉRISTIQUES TECHNIQUES

Tension secteur	120 V / 60 Hz
Consommation électrique	115 W
Puissance d'humidification	3.17 gal / 24h (500 g/h)
Pour des pièces pouvant atteindre	650 sqft / (60 m ²)
Capacité de l'eau	1.30 gallons (5.0 Liter)
Dimensions L x l x H	12.12 x 6.49 x 12.79 in / (308 x 165 x 325 mm)
Poids à vide	6 lbs / (2.74 kg)
Niveau sonore lors du fonctionnement	< 45 dB (A)

INSTRUCCIONES DE USO BONECO U330

VISTA GENERAL Y DENOMINACIÓN DE LOS COMPONENTES

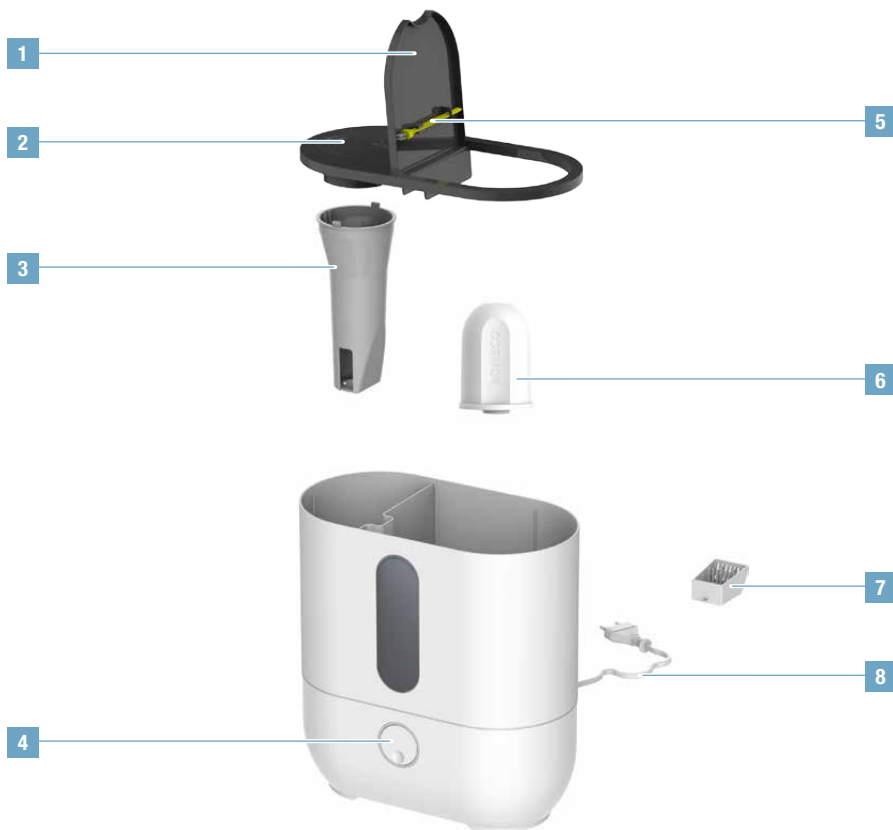

- 1 Cubierta
- 2 Boquilla
- 3 Tubo
- 4 Interruptor principal / regulador
- 5 Cepillo
- 6 A250 AQUA PRO
- 7 Depósito difusor de aroma
- 8 Fuente de alimentación

ÍNDICE

Instrucciones	28
Instrucciones	28
A250 AQUA PRO	28
Artículos incluidos	28
Puesta en funcionamiento	29
Preparación del A250 AQUA PRO	30
Preparación del A250 AQUA PRO	30
Acerca de la dureza del agua	30
Determinación de la dureza del agua	30
Ubicación correcta	31
Ubicación correcta	31
Funciones e indicadores	31
Nivel de agua	31
Recipiente para fragancias	31
Notas sobre el cuidado	32
Instrucciones de mantenimiento	32
Producto de limpieza	32
Limpieza y descalcificación	33
Descalcificación	33
Eliminación de depósitos minerales	34
Datos técnicos	35

INSTRUCCIONES

INSTRUCCIONES

Felicidades por la compra del BONECO U330. Este potente humidificador mantiene siempre un nivel agradable de humedad en el aire. Ya no tendrá que luchar contra la picazón de los ojos, la piel reseca ni las mucosas secas. Esto contribuye a que tanto usted como su familia sean menos susceptibles a resfriados y otras enfermedades infecciosas.

Gracias al funcionamiento totalmente automático, ya no tiene que volver a preocuparse por la humedad óptima del aire. El BONECO U330 se apaga automáticamente en cuanto se alcanza el valor óptimo.

No querrá renunciar a su nueva comodidad.

A250 AQUA PRO

Para poner en funcionamiento el A250 AQUA PRO, consulte el manual adjunto.

ARTÍCULOS INCLUIDOS

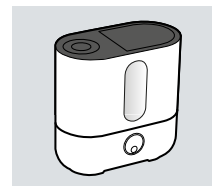

BONECO U330

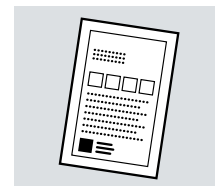

Polvo para limpieza y descalcificación "A7417 EZCa"

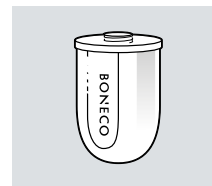

A250 AQUA PRO

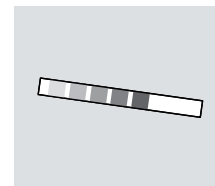

Tiras para determinar la dureza del agua

PUESTA EN FUNCIONAMIENTO



PREPARACIÓN DEL A250 AQUA PRO

PREPARACIÓN DEL A250 AQUA PRO

1. Retire el embalaje del BONECO A250 AQUA PRO.



2. Coloque el A250 AQUA PRO bajo un chorro de agua fría durante 2 minutos.



3. Atornille el A250 AQUA PRO al BONECO U330.

ACERCA DE LA DUREZA DEL AGUA

El BONECO U330 se suministra con el A250 AQUA PRO. El granulado disponible filtra la cal presente en el agua del grifo para evitar que esta se emita al aire del entorno. El agua del grifo muy dura acelera la saturación del granulado y, por tanto, será necesario sustituir antes el A250 AQUA PRO.

DETERMINACIÓN DE LA DUREZA DEL AGUA

1. Coloque las tiras para determinar la dureza del agua durante 1 s en un vaso lleno de agua del grifo fría.



2. Retire las tiras tras un minuto.

3. Consulte en la tabla el periodo efectivo del A250 AQUA PRO:

■ ■ ■ ■ ■	= 6 months
■ ■ ■ ■ ■ ■	= 6 months
■ ■ ■ ■ ■ ■ ■	= 5 months
■ ■ ■ ■ ■ ■ ■ ■	= 4 months
■ ■ ■ ■ ■ ■ ■ ■ ■	= 3 months
■ ■ ■ ■ ■ ■ ■ ■ ■ ■	= 2 months

Deseche el A250 AQUA PRO saturado junto con la basura doméstica.

El A250 AQUA PRO no debe utilizarse durante más tiempo del indicado. Los restos de color blanco alrededor del aparato son un claro signo de que el A250 AQUA PRO está gastado. Podrá adquirir los recambios necesarios a través de su distribuidor BONECO o en la tienda en línea de BONECO: www.shop.boneco.us.

UBICACIÓN CORRECTA

UBICACIÓN CORRECTA

El BONECO U330 aporta al aire más de medio litro de agua por hora. Por este motivo es importante colocar el aparato en el lugar correcto.

 No coloque el BONECO U330 directamente sobre el suelo, ya que la humedad del agua nebulizada podría dañar suelos delicados tales como parquetes y tapetes finos.

- Asegúrese de que el aparato quede situado a una distancia mínima de 30 cm de la pared más cercana.
- El humidificador debe instalarse en una posición elevada como, por ejemplo, sobre una mesa, una cómoda, etc.
- No dirija el agua nebulizada hacia la pared, plantas, muebles u otros objetos a fin de evitar que se produzcan daños por el agua condensada. Guarde una distancia mínima de 50 cm.

FUNCIONES E INDICADORES

NIVEL DE AGUA

La iluminación LED del interruptor indica el estado de funcionamiento y el nivel de agua.



- **Azul (se ilumina):** El aparato está encendido y en funcionamiento. En el depósito hay una cantidad suficiente de agua.
- **Rojo (parpadea):** El aparato está encendido pero el depósito de agua está vacío. Apague el aparato o rellene el depósito con agua dulce.
- **Azul (palpitante):** Se ha alcanzado el valor óptimo de la humedad de aire de un ~60 por ciento. El aparato sigue funcionando de manera automática si no se alcanza este valor.
- **Sin indicación luminosa:** El aparato está apagado o desconectado de la toma de corriente.

RECIPIENTE PARA FRAGANCIAS

Las fragancias disponibles en el mercado se pueden introducir en el recipiente para fragancias de la parte trasera.

1. Presione hacia abajo el recipiente para fragancias para desbloquear el cajón.



2. Rocíe el forro de algodón del cajón con la fragancia que elija.

 Nunca añada la fragancia directamente al depósito de agua, ya que esto podría dañar el BONECO U330 y ocasionar la anulación de la garantía.

NOTAS SOBRE EL CUIDADO

INSTRUCCIONES DE MANTENIMIENTO

El rendimiento del A250 AQUA PRO disminuye con el paso del tiempo y el incremento del uso. El interior del BONECO U330 se recubre de cal. Asimismo, el agua estancada puede perjudicar las condiciones higiénicas y provocar olores desagradables.

Por este motivo, un mantenimiento y una limpieza regulares son condiciones indispensables para que el aparato funcione correctamente y de forma higiénica.



Antes de la limpieza, debe desconectarse el enchufe de la toma de corriente. De lo contrario, podrían producirse descargas eléctricas, lo que supone un riesgo de lesiones graves o mortales.

PRODUCTO DE LIMPIEZA

Limpie la carcasa del BONECO U330 con un trapo suave. Use agua templada de la llave con un poco de líquido para lavavajillas.

Frecuencia*	Tarea
Diaria	Comprobar el nivel de agua; en caso necesario, añadir agua
Después de 1 semana sin funcionamiento	Vaciar y limpiar el BONECO U330
Cada 2 semanas	Limpiar y descalcificar el depósito de agua
Cada 2 a 6 meses	Reemplazar el A250 AQUA PRO

* La frecuencia de tiempo efectivo varía dependiendo de la calidad del aire y el agua, así como del tiempo de funcionamiento. Por este motivo, esta información debe tomarse como una recomendación.

LIMPIEZA Y DESCALCIFICACIÓN

DESCALCIFICACIÓN

Si en el fondo del BONECO U330 se forman depósitos persistentes de cal, deberá descalcificar el aparato, además de limpiarlo. Para este proceso, utilice el producto de descalcificación "EZCal" suministrado. Puede obtener piezas de repuesto en su distribuidor especializado BONECO o en la tienda en línea en shop.boneco.us

1. Desconecte el BONECO U330 de la toma de corriente.

 Antes de vaciar la unidad, debe desconectarla siempre de la toma de corriente. De lo contrario, podrían producirse descargas eléctricas, lo que supone un riesgo de lesiones graves o mortales.

2. Vacíe el depósito de agua.



 Incline la parte larga del BONECO U330 hacia el fregadero (con la ventana de visión hacia abajo). Esto evita que el agua entre en la salida de aire y dañe la unidad.



3. Retire el A250 AQUA PRO.
4. Disuelva 1 bolsa de EZCal en 1 litro de agua templada y vierta la mezcla en el depósito de agua.



5. Espere unas horas para que la mezcla del EZCal surta efecto.
6. Limpie el BONECO U330 con un cepillo para platos.



7. Enjuague el interior del depósito de agua con agua de la llave.
8. Vuelva a colocar el A250 AQUA PRO.

LENTICIA Y DESCALCIFICACIÓN

ELIMINACIÓN DE DEPÓSITOS MINERALES

Los depósitos minerales de la membrana se pueden eliminar con el cepillo limpiador amarillo enganchado en la tapa del BONECO U330.



 En ningún caso utilice objetos afilados o productos abrasivos para limpiar la membrana, ya que esto podría dañar el BONECO U330 y ocasionar la anulación de la garantía.

DATOS TÉCNICOS

Voltaje de red	120 V / 60 Hz
Consumo de energía	115 W
Capacidad de humidificación	3.17 gal / 24h (500 g/h)
Para habitaciones de hasta	650 sqft / (60 m ²)
Capacidad de agua	1.30 gallons (5.0 litros)
Dimensiones largo × ancho × alto	12.12 × 6.49 × 12.79 in / (308 × 165 × 325 mm)
Peso (vacío)	6 lb / (2.74 kg)
Nivel de ruido durante el funcionamiento	< 45 dB (A)

BONECO
healthy air

**Please check our website www.boneco.us
for further information.**